



SISTEMA DE GESTIÓN DE LA CALIDAD
ALAN DE AGUASCALIENTES, S.A. DE C.V.

FICHA TÉCNICA DEL PRODUCTO
VÁLVULAS Y PLOMERÍA CROMADA PARA LA CONSTRUCCIÓN
ESPECIFICACIONES TÉCNICAS DE PRODUCTOS Y COMPONENTES

FECHA DE EMISIÓN: 26/07/12

CÓDIGO:
FT-10441-S

REVISIÓN:
01

PÁGINA:
1 de 1

PRODUCTO O COMPONENTE

DESCRIPCIÓN	MODELO/CÓDIGO
MONOMANDO PARA LAVABO	10441-S
CARACTERÍSTICAS	ACABADO
MONOMANDO PARA LAVABO EN ACERO INOXIDABLE AISI 304	SATÍN
	CERTIFICADO
	SI



GASTO DE AGUA (NMX-C-415-ONNCCCE-2015)

MÍNIMO (l/m)	MÁXIMO (l/m)	PRESIÓN DE TRABAJO REQUERIDA	COLOCACIÓN	PESO TOTAL
1.5 LITROS POR MINUTO	8.3 LITROS POR MINUTO	A PARTIR DE 1,0 kg/cm ²	LAVABO	831 g.

DIMENSIONES Y ESPECIFICACIONES TÉCNICAS

DIMENSIONES	COTA EN mm
a ALTURA TOTAL DEL MONOMANDO	160.00 mm
b LONGITUD TOTAL DEL MONOMANDO	150.00 mm
c ALTURA DEL AIREADOR A LA BASE DEL LAVABO	100.00 mm
d LONGITUD DEL MANERAL	110.00 mm
e ALTURA DE MANERAL	35.00 mm

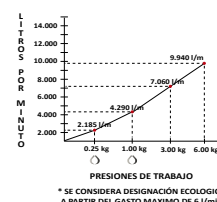
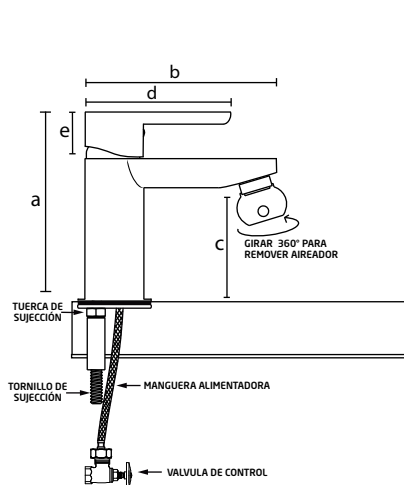

- INSTALACIÓN**
1. COLOCAR EL TORNILLO DE SUJECCIÓN EN EL CUERPO DEL MONOMANDO.
 2. POR ENCIMA DEL LAVABO COLOCAR EL EMPAQUE PARA CUERPO.
 3. POR DEBAJO DEL LAVABO INTRODUCIR LAS MANGUERAS ALIMENTADORAS PARA ENSAMBLARLAS AL CUERPO DEL MONOMANDO.
 4. EL EMPAQUE DEL CUERPO DEBE DE ESTAR ENTRE EL LAVABO Y EL MONOMANDO.
 5. POR DEBAJO DEL LAVABO COLOQUE EL EMPAQUE DEL SUJETADOR Y EL SUJETADOR Y COLOCAR LA TUERCA EN EL TORNILLO DE SUJECCIÓN HASTA LLEGAR AL TOPE DE LA BASE DEL LAVABO.
 6. ASEGÚRESE DE QUE EL MONOMANDO QUEDE BIEN FIJO AL LAVABO Y NO SE MUEVA.
 7. COLOQUE LA MANGUERA ALIMENTADORA A LA VÁLVULA DE CONTROL.
 8. UNA VEZ TERMINADA LA INSTALACIÓN ABRA LAS VÁLVULAS DE CONTROL Y VERIFIQUE QUE NO EXISTAN FUGAS EN EL MONOMANDO.

MATERIAL DE FABRICACIÓN

MANERAL	ACERO INOXIDABLE AISI 304
CARTUCHO	POM
CUERPO	ACERO INOXIDABLE AISI 304
TUERCA DE SUJECCIÓN	ACERO INOXIDABLE AISI 304
TORNILLO DE SUJECCIÓN	ACERO INOXIDABLE AISI 304
AIREADOR	ACERO INOXIDABLE AISI 304

CARACTERÍSTICAS DEL LAVABO PARA LA INSTALACIÓN DEL MONOMANDO

NOTA IMPORTANTE

EL LAVABO DEBE DE CUMPLIR CON LAS MEDIDAS ESPECIFICADAS COMO MÍNIMO PARA UNA BUENA INSTALACIÓN DEL PRODUCTO SIN QUE SE DAÑEN SUS COMPONENTES O SU FUNCIONAMIENTO.

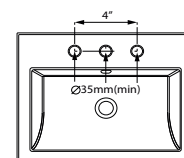

PARA USO DETERMINADO EN

CASAS HABITACIÓN; DE INTERÉS SOCIAL; RESIDENCIAL; INSTITUCIONES EDUCATIVAS; INSTITUCIONES DE GOBIERNO; NEGOCIOS, ETC.

GARANTÍA

LOS PRODUCTOS LUXUS ESTÁN GARANTIZADOS CONTRA DEFECTOS DE FABRICACIÓN Y MANO DE OBRA POR 2 AÑOS. EN LO QUE SE REFIERE A LOS RECUBRIMIENTOS O ACABADOS EL PRODUCTO SE GARANTIZA POR 2 AÑOS A PARTIR DE LA FECHA EN QUE SE ADQUIRIÓ EL PRODUCTO.

MANTENIMIENTO PREVENTIVO

1. SECAR EL PRODUCTO CON UN TRAPO LIMPIO Y SOLAMENTE CON AGUA.
2. NO UTILICE FIBRAS PARA LIMPIAR LOS PRODUCTOS YA QUE DETERIORAN EL ACABADO.
3. NO UTILICE POLVOS ABRASIVOS PORQUE DESGASTAN LOS ACABADOS SUPERFICIALES.
4. NO UTILICE DETERGENTES O SUSTANCIAS QUÍMICAS.
5. NO TRATE DE LIMPIARLOS CON OBJETOS METÁLICOS.

MANTENIMIENTO CORRECTIVO

1. PARA EL CAMBIO DE CARTUCHO CERRAR LAS VÁLVULAS DE CONTROL, RETIRE EL MANERAL.
2. RETIRE EL CARTUCHO DAÑADO E INSTALE EL NUEVO VERIFICANDO QUE QUEDE CORRECTAMENTE.
3. INSTALE NUEVAMENTE EL MANERAL, ABRA LAS VÁLVULAS DE CONTROL Y VERIFIQUE QUE NO EXISTAN FUGAS EN LA VÁLVULA O CARTUCHO.

RESISTENCIA

1. EXCELENTE RESISTENCIA A LA CORROSIÓN.
2. EXCELENTE FACTOR DE HIGIENE Y LIMPIEZA.
3. RESISTENCIA AL IMPACTO.
4. RESISTENCIA A LA DEFORMACIÓN.
5. RESISTENCIA AL PAR DE APRIETE SIN GRIETAS O DEFORMACIONES.
6. DURABILIDAD DEL CARTUCHO CERÁMICO ¼ DE VUELTA 50,000 CICLOS.

OBSERVACIONES

PURGAR O DRENAR LA TUBERÍA ANTES DE REALIZAR LA INSTALACIÓN PARA EVITAR QUE QUEDEN CUERPOS EXTRAÑOS O PARTÍCULAS QUE PUEDAN DAÑAR EL FUNCIONAMIENTO DE LAS VÁLVULAS O SUS COMPONENTES.