

PRODUCTO O COMPONENTE

DESCRIPCIÓN	MODELO/CÓDIGO
MONOMANDO ALTO CUADRADO	10310
CARACTERÍSTICAS	ACABADO
MONOMANDO ALTO CUADRADO PARA LAVABO EN LATÓN (INCLUYE CUBIERTA)	CROMO
	CERTIFICADO
	SI



GASTO DE AGUA (NMX-C-415-ONNCE-2015)

MÍNIMO (l/m)	MÁXIMO (l/m)	PRESIÓN DE TRABAJO REQUERIDA	COLOCACIÓN	PESO TOTAL
1.5 LITROS POR MINUTO	8.3 LITROS POR MINUTO	A PARTIR DE 1,0 kg/cm ²	LAVABO	1 109 g.

DIMENSIONES Y ESPECIFICACIONES TÉCNICAS

DIMENSIONES		COTA EN mm
a	ALTURA TOTAL	285.00 mm
b	LONGITUD TOTAL	132.00 mm
c	ALTURA DEL AIREADOR A LA BASE DEL LAVABO	195.00 mm
d	LONGITUD DEL MANERAL	100.00 mm
e	ALTURA DEL MANERAL	25.00 mm

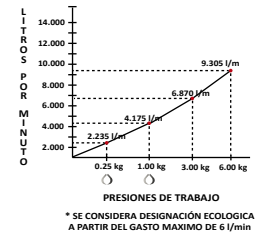
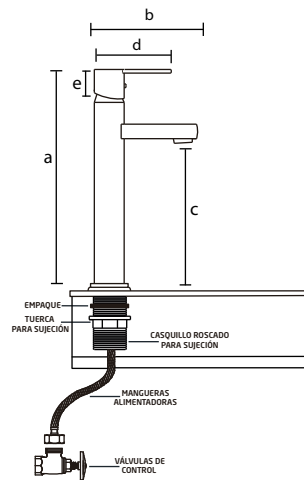

INSTALACIÓN

1. COLOQUE LAS MANGUERAS ALIMENTADORAS DENTRO DE LA TUERCA DE SUJECIÓN Y EL EMPAQUE PARA INSTALACIÓN.
2. INTRODUZCA LAS MANGUERAS ALIMENTADORAS AL ORIFICIO POR DEBAJO DEL LAVABO.
3. ENSAMBLE LA CUBIERTA Y EL EMPAQUE EN EL CASQUILLO ROSCADO, EL EMPAQUE DEBE DE ESTAR ENTRE EL MONOMANDO Y LA CUBIERTA DEL LAVABO.
4. ENSAMBLE LAS MANGUERAS ALIMENTADORAS AL CUERPO DEL MONOMANDO Y AJUSTE MANUALMENTE Y CON CUIDADO PARA NO DAÑAR SUS COMPONENTES.
5. COLOQUE EL MONOMANDO SOBRE LA BASE DEL LAVABO Y VERIFIQUE QUE LA CUBIERTA Y EL EMPAQUE QUEDEN CORRECTAMENTE ENTRE EL MONOMANDO Y EL LAVABO.
6. ROSQUE LA TUERCA PARA SUJECIÓN JUNTO CON EL EMPAQUE HASTA QUE LLEGUE AL TOPE DE LA BASE DEL LAVABO Y AJUSTE CUIDADOSAMENTE, VERIFIQUE QUE EL MONOMANDO NO SE GIRE.
7. INSTALE LAS MANGUERAS ALIMENTADORAS A LA VÁLVULA DE CONTROL.
8. UNA VEZ TERMINADA LA INSTALACIÓN ABRA LAS VÁLVULAS DE CONTROL Y VERIFIQUE QUE NO EXISTAN FUGAS EN EL MONOMANDO.



MATERIAL DE FABRICACIÓN

MANERAL	ZAMAC
CARTUCHO DE 35 mm	POM
CUERPO	LATÓN
CUBIERTA	LATÓN
CASQUILLO ROSCADO PARA SUJECIÓN	LATÓN
TUERCA DE SUJECIÓN	LATÓN

CARACTERÍSTICAS DEL LAVABO PARA LA INSTALACIÓN DEL MONOMANDO

NOTA IMPORTANTE
 EL LAVABO DEBE DE CUMPLIR CON LAS MEDIDAS ESPECIFICADAS COMO MÍNIMO PARA UNA BUENA INSTALACIÓN DEL PRODUCTO SIN QUE SE DAÑEN SUS COMPONENTES O SU FUNCIONAMIENTO.

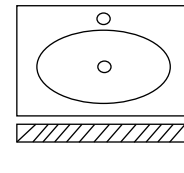

MIN: 35 MM MAX: 38 MM
 DIÁMETRO DEL ORIFICIO DE LA PLANCHA DE CONCRETO DONDE SE INSTALARÁ EL MONOMANDO
MAX: 35 MM
 RECOMENDACIÓN DEL ESPESOR DE LA PLANCHA DE CONCRETO PARA LA INSTALACIÓN DEL MONOMANDO

PARA USO DETERMINADO EN

CASAS HABITACIÓN; DE INTERÉS SOCIAL; RESIDENCIAL; INSTITUCIONES EDUCATIVAS; INSTITUCIONES DE GOBIERNO; NEGOCIOS, ETC.

GARANTÍA

LOS PRODUCTOS LUXUS ESTÁN GARANTIZADOS CONTRA DEFECTOS DE FABRICACIÓN Y MANO DE OBRA POR 2 AÑOS. EN LO QUE SE REFIERE A LOS RECUBRIMIENTOS O ACABADOS EL PRODUCTO SE GARANTIZA POR 2 AÑOS A PARTIR DE LA FECHA EN QUE SE ADQUIRIÓ EL PRODUCTO.

MANTENIMIENTO PREVENTIVO

1. SECAR EL PRODUCTO CON UN TRAPO LIMPIO Y SOLAMENTE CON AGUA.
2. NO UTILICE FIBRAS PARA LIMPIAR LOS PRODUCTOS YA QUE DETERIORAN EL ACABADO.
3. NO UTILICE POLVOS ABRASIVOS PORQUE DESGASTAN LOS ACABADOS SUPERFICIALES.
4. NO UTILICE DETERGENTES O SUSTANCIAS QUÍMICAS.
5. NO TRATE DE LIMPIARLOS CON OBJETOS METÁLICOS.

MANTENIMIENTO CORRECTIVO

1. PARA EL CAMBIO DE CARTUCHO CERRAR LAS VÁLVULAS DE CONTROL, RETIRE EL MANERAL.
2. RETIRE EL CARTUCHO DAÑADO E INSTALE EL NUEVO VERIFICANDO QUE QUEDE CORRECTAMENTE.
3. INSTALE NUEVAMENTE EL MANERAL, ABRA LAS VÁLVULAS DE CONTROL Y VERIFIQUE QUE NO EXISTAN FUGAS EN LA VÁLVULA O CARTUCHO.

RESISTENCIA

1. EXCELENTE RESISTENCIA A LA CORROSIÓN.
2. EXCELENTE FACTOR DE HIGIENE Y LIMPIEZA.
3. RESISTENCIA AL IMPACTO.
4. RESISTENCIA A LA DEFORMACIÓN.
5. RESISTENCIA AL PAR DE APRIETE SIN GRIETAS O DEFORMACIONES.
6. DURABILIDAD DEL CARTUCHO CERÁMICO 50,000 CICLOS.

OBSERVACIONES

PURGAR O DRENAR LA TUBERÍA ANTES DE REALIZAR LA INSTALACIÓN PARA EVITAR QUE QUEDEN CUERPOS EXTRAÑOS O PARTÍCULAS QUE PUEDAN DAÑAR EL FUNCIONAMIENTO DE LAS VÁLVULAS O SUS COMPONENTES.